

SERIA SP : Model SP15

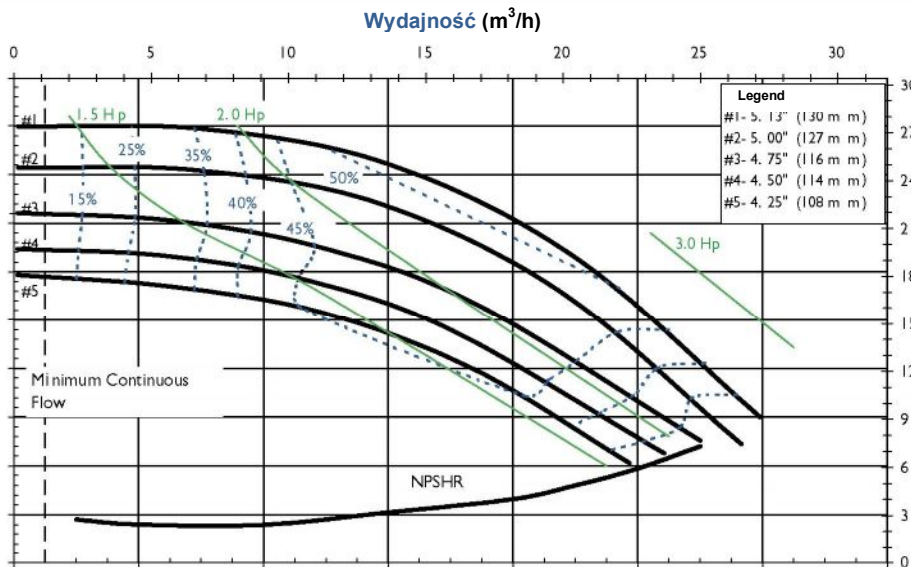

SP15 WYDAJNOŚĆ przy wolnym napływie 3450 RPM



SP15 WYDAJNOŚĆ przy wolnym napływie 2900 RPM

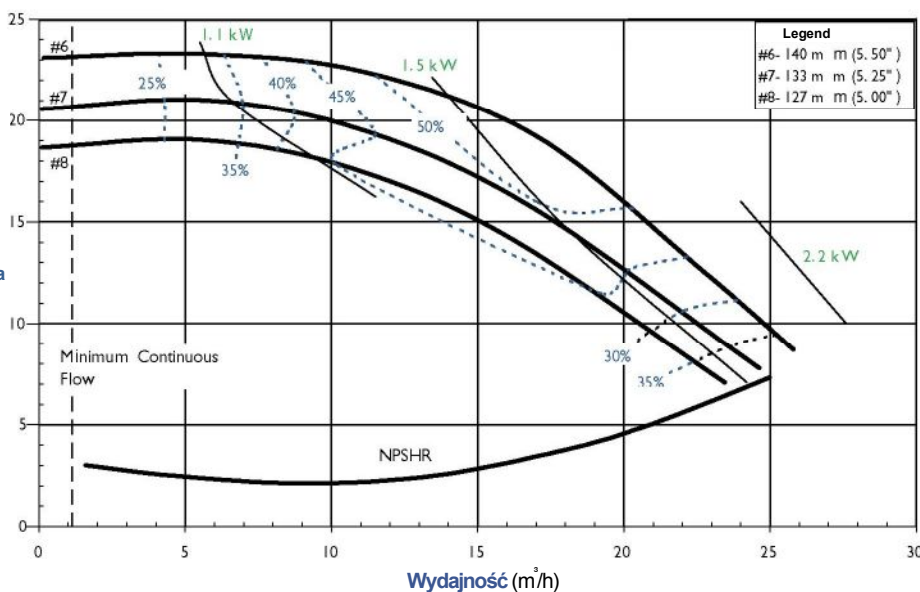

Uwaga: Krzywe wydajności wyliczone zostały dla wolnego napływu



Zalety & możliwości

- + Samozasysająca, sprzęgło magnetyczne.
- + Podnoszenie do 7.6 m.
- + Podnoszenie 5.5 m w 90s z największym wirnikiem.
- + Przechowuje medium do ponownego uruchomienia bez zaworu zwrotnego.
- + Możliwość dłuższej pracy na sucho (przy tulei węglowej).
- + Wysoka sprawność.
- + Konstrukcja PP lub PVDF.
- + Silne magnesy neodymowe.
- + Zwarta blokowa budowa.
- + Przyłącza NPT, BSP, dwuzłączki lub kołnierze.
- + Samocentrująca konstrukcja wirnika.
- + Montaż do kołnierzy silnikowych IEC oraz NEMA.
- + Wymienny wał ceramiczny.
- + Certyfikat CE, ATEX przy PVDF.
- + Maksymalne ciśnienie robocze do 6.2 bar.
- + Maksymalny ciężar właściwy medium do 1,8 kg/l.
- + PP temp. Robocza do 82°C.
- + PVDF temp. Robocza do 104°C.

Aplikacje

- + Cysterny kolejowe, drogowe.
- + zbiorniki z otwarciem na szczycie.
- + przechowywanie objętościowe, albo transfer procesowy.
- + Studzienki i zbiorniki.
- + Zbiorniki podziemne.
- + Naścienne aplikacje.
- + W aplikacjach gdzie może wystąpić praca na sucho.
- + I wiele innych!

Opis		Model PP	Model PVDF
1	Korpus pompy		
4	Separator	PP wzmocniony włóknem szklanym	PVDF wzmocniony włóknem węglowym
6	Spirala wew.		
7	Wirnik		
3A, 5, 10	Uszczelnienia O-ring	FKM, EPDM	
3	Korek nalewowo spustowy*	Polipropylen	PVDF
6A	Pierścień dociskowy korpusu	Węgiel, PTFE, wysokiej czystości ceramika, węgiel krzemu	
7A	Docisk ślizgowy wirnika	Dwusiarczek molibdenu wypełniony teflonem węgiel krzemu	
8	Sprzęgło magnetyczne	Magnesy neodymowe osadzone w PP	Magnesy neodymowe osadzone w PVDF
8A	Tuleja wałka	Węgiel, PTFE, wysokiej czystości ceramika, węgiel krzemu	
9	Wałek	Wysokiej czystości ceramika, HastelloyC, węgiel krzemu	
11	Obudowa sprzęgła	PP wzmocniony włóknem szklanym	PVDF wzmocniony włóknem węglowym
11A	Docisk sprzęgła	Wysokiej czystości ceramika	
12	Korpus mocujący	Żeliwo sferoidalne	
13	Sprzęgło magnet.	Magnesy neodymowe/stal	

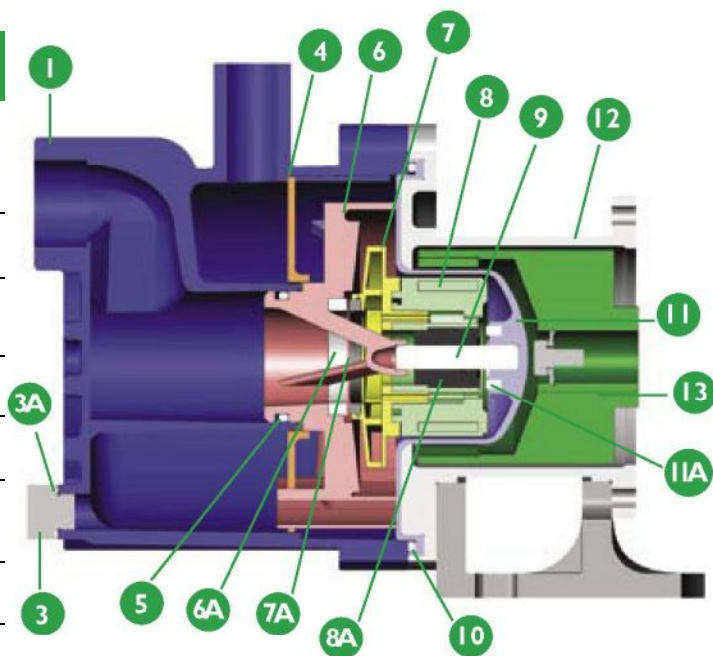

Hastelloy® C is a registered trademark of Haynes International

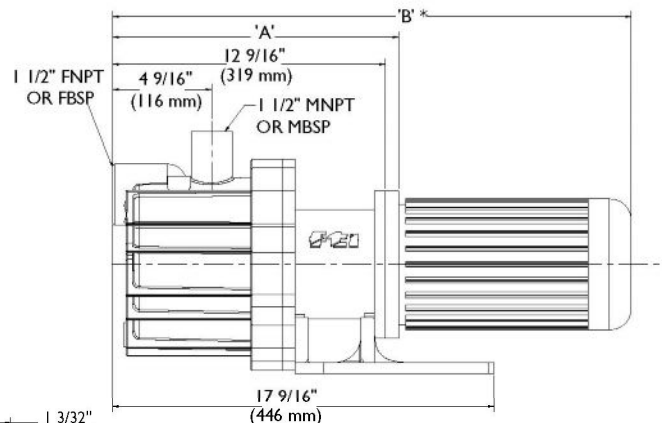

Dostępne również z 1 1/2\"/>

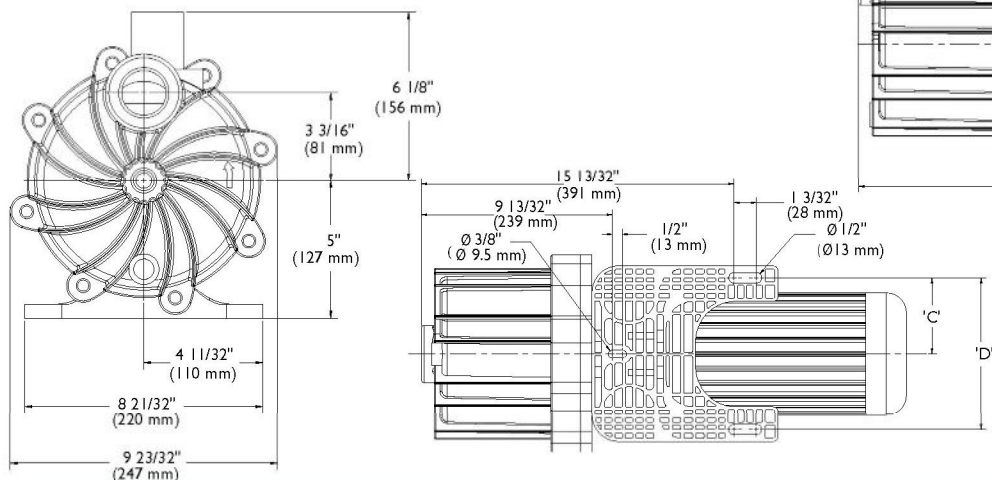

Przyłącze silnika	A	B	C	D ¹	Waga - lbs. [kg]	
					PP	PVDF
NEMA 56c	12-9/16" [31.9 cm]	24-9/16" [62.4 cm]	3-3/4" [9.5 cm]	7-1/2" [19.1 cm]	25 [11.3]	30 [13.6]
NEMA 145	12-9/16" [31.9 cm]	23-5/16" [59.2 cm]	3-3/4" [9.5 cm]	7-1/2" [19.1 cm]	25 [11.3]	30 [13.6]
NEMA I84TC	13-7/16" [31.4 cm]	25-11/16" [66.6 cm]	3-3/4" [9.5 cm]	7-1/2" [19.1 cm]	26 [11.8]	31 [14.1]
IEC 80/90 w/b14 or b5	13-3/16" [33.5 cm]	23-7/8" [60.6 cm]	3-3/4" [9.5 cm]	7-1/2" [19.1 cm]	25.5 [11.6]	30.5 [13.8]
IEC 100 w/BI4	13-1/4" [33.7 cm]	25-13/32" [64.5 cm]	3-5/32" [8.0 cm]	6-10/32" [16.0 cm]	25.5 [11.6]	30.5 [13.8]
IEC 112 w/BI4	13-1/4" [33.7 cm]	25-29/32" [65.8 cm]	3-3/4" [9.5 cm]	7-1/2" [19.1 cm]	25.5 [11.6]	30.5 [13.8]
IEC 100 w/B5	13-1/4" [33.7 cm]	25-25/32" [65.5 cm]	3-5/32" [8.0 cm]	6-10/32" [16.0 cm]	31.5 [14.3]	36.5 [16.6]
IEC 12 w/B5	13-1/4" [33.7 cm]	26-5/8" [67.6 cm]	3-3/4" [9.5 cm]	6-10/32" [16.0 cm]	31.5 [14.3]	36.5 [16.6]

Uwaga : Rozmiary i wagi są tylko informacyjne. Zależne od zastosowanego silnika.
Waga silników nie zawarta

